

V-tätning

Typ VL

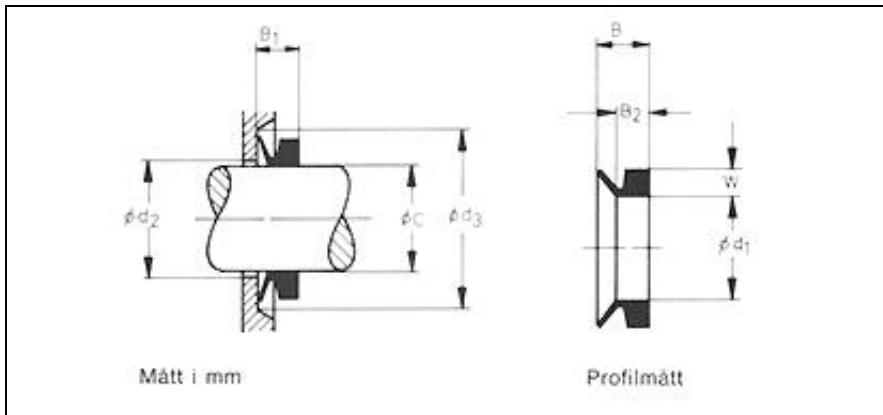

V-tätning Best.nr.	Axel Æ C	Ring Æ d ₁	Profilhöjd W	Profilbredd B ₂	Profilbredd B omonterad	Æ d ₂ max.	Æ d ₃ min.	Profilbredd B ₁ monterad
V-120L	115-125	108	6,5	6,0	10,5	C+5	C+20	8,0+/-1,5
V-130L	125-135	117	6,5	6,0	10,5	C+5	C+20	8,0+/-1,5
V-140L	135-145	126	6,5	6,0	10,5	C+5	C+20	8,0+/-1,5
V-150L	145-155	135	6,5	6,0	10,5	C+5	C+20	8,0+/-1,5
V-160L	155-165	144	6,5	6,0	10,5	C+5	C+20	8,0+/-1,5
V-170L	165-175	153	6,5	6,0	10,5	C+5	C+20	8,0+/-1,5
V-180L	175-185	162	6,5	6,0	10,5	C+5	C+20	8,0+/-1,5
V-190L	185-195	171	6,5	6,0	10,5	C+5	C+20	8,0+/-1,5
V-200L	195-210	182	6,5	6,0	10,5	C+5	C+20	8,0+/-1,5
V-220L	210-233	198	6,5	6,0	10,5	C+5	C+20	8,0+/-1,5
V-250L	233-260	225	6,5	6,0	10,5	C+5	C+20	8,0+/-1,5
V-275L	260-285	247	6,5	6,0	10,5	C+5	C+20	8,0+/-1,5
V-300L	285-310	270	6,5	6,0	10,5	C+5	C+20	8,0+/-1,5
V-325L	310-335	292	6,5	6,0	10,5	C+5	C+20	8,0+/-1,5
V-350L	335-365	315	6,5	6,0	10,5	C+5	C+20	8,0+/-1,5
V-375L	365-385	337	6,5	6,0	10,5	C+5	C+20	8,0+/-1,5
V-400L	385-410	360	6,5	6,0	10,5	C+5	C+20	8,0+/-1,5
V-425L	410-440	382	6,5	6,0	10,5	C+5	C+20	8,0+/-1,5

V-450L	440-475	405	6,5	6,0	10,5	C+5	C+20	8,0+/-1,5
V-500L	475-530	450	6,5	6,0	10,5	C+5	C+20	8,0+/-1,5
V-550L	530-580	495	6,5	6,0	10,5	C+5	C+20	8,0+/-1,5
V-600L	580-630	540	6,5	6,0	10,5	C+5	C+20	8,0+/-1,5